

preview09

HIRO
MIX
ICON

ww9



HIRO MIX ICON

COSMIC presenta los lanzamientos en mobiliario y lavabos para el 2009: **HIRO**, **ICON** y **MIX**. Colecciones donde COSMIC STUDIO junto con reconocidos diseñadores como Ricard Ferrer, Martín Ruíz de Azúa, Xavier Claramunt y Miquel de Mas, aportan novedosas soluciones para el almacenaje y el orden. Funcionalidad e innovación tecnológica se unen para hacer del baño un centro de placer estético y sensorial.

COSMIC launches new furniture and basins in 2009: **HIRO**, **ICON** and **MIX**. In these collections **COSMIC STUDIO**, together with well known designers such as Ricard Ferrer, Martín Ruíz Azúa, Xavier Claramunt and Miquel de Mas, contribute to create new solutions to storage and organise. Functionality and innovation are combined to make the bathroom a place of sensory and aesthetical pleasure.

preview09

ww9

COSMIC

HIRO

by Ricard Ferrer

Piezas auxiliares para baño que resuelven diversas necesidades de organización y almacenaje, aportando soluciones a los espacios críticos que nos suelen quedar entre los sanitarios y el mobiliario. La ligereza de sus formas y la utilización de materiales nobles como el roble (en acabados wengué, carbón, y natural), dan paso a objetos complementarios que no compiten con el resto de elementos, ofreciéndose al uso de una forma amable y cálida.

Hiro is an auxiliary bathroom pieces collection which resolves various organizing and storage necessities, giving solutions to critical spaces that are left between the furniture and the lavatory. The lightness of its shapes and the fine materials used such as oak (in wengué, carbon and natural finishings), give away to complementary objects that do not compete with the rest of the elements.

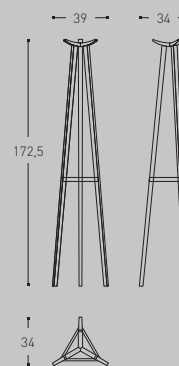
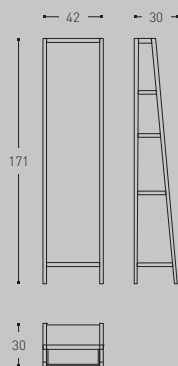
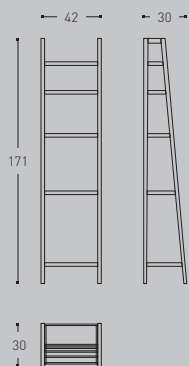



Ricard Ferrer: Barcelona-España, 1968. Diseñador Industrial por la escuela Elisava de Barcelona. Especializado en el desarrollo de proyectos de mobiliario, iluminación, sanitarios y complementos. En el 2001 y 2003 ganó el primer premio en los concursos de diseño Expohogar. Ha sido finalista en el concurso de diseño de Mobiliario de CETEM 2002 y seleccionado en los premios Delta ADI-FAD de 1995 y 1997.

Ricard Ferrer: Barcelona-Spain, 1968. Industrial Designer from the Barcelona Elisava School. Specialising in furniture, lighting, bathroom fittings and accessories. In 2001 and 2003 he was awarded first prize in the Expohogar design awards. Finalist at the CETEM Furniture design competition 2002 and runner-up at the Delta ADI-FAD awards 1995 and 1997.

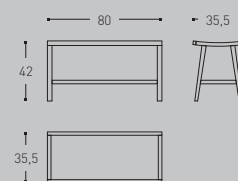
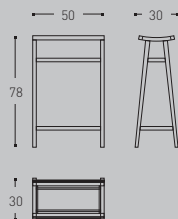

MIX

by Martín Ruíz de Azúa

Colección de lavabos compactos en Bathstone con espacios abiertos para el almacenaje, toalleros incorporados y diferentes superficies que facilitan todas las actividades de higiene y cuidado personal. Pensando en una máxima funcionalidad, los lavabos MIX disponen de bandejas especialmente diseñadas para dejar cómodamente el jabón, los productos cosméticos, los útiles de afeitado o simplemente el reloj y las joyas. La gama se completa con espejos, platos de ducha y bañera. Formas orgánicas y superficies continuas concebidas para un perfecto mantenimiento.

Compact washbasin collection in Bathstone with open storage spaces, built in towel rails and wide range of tops which enables personal care and hygiene. Functionality as main aim, MIX washbasins are provided with trays especially designed to put on the soap, the make-up and shaving products and tools or jewels. This collection also has mirrors, shower trays and bathtubs. Organic shapes and continuous tops conceived to a perfect maintenance.

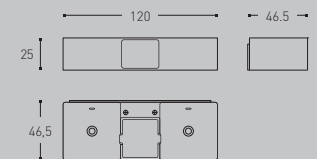
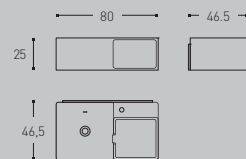
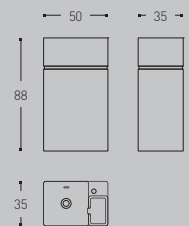
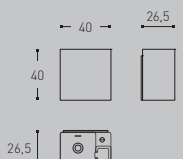
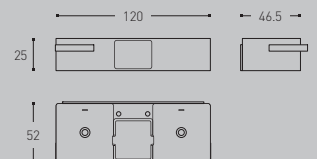
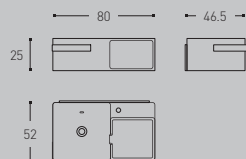
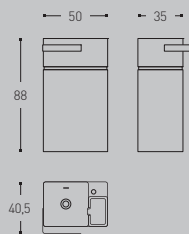
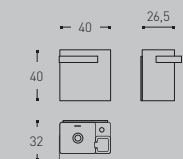



Martín Ruíz de Azúa: País Vasco - España, 1965. Licenciado en Bellas Artes en la especialidad de Diseño por la Universidad de Barcelona. Postgraduado en Arquitectura y Diseño de Montajes Efímeros por la Universidad Politécnica de Barcelona. Premio Ciudad de Barcelona.

Martín Ruíz de Azúa: País Vasco - Spain, 1965. Graduate in Art in the speciality of Design from the University of Barcelona. Post-graduate in Architecture and Design of Ephemeral Assemblies from the Polytechnic University of Barcelona. City of Barcelona Prize.

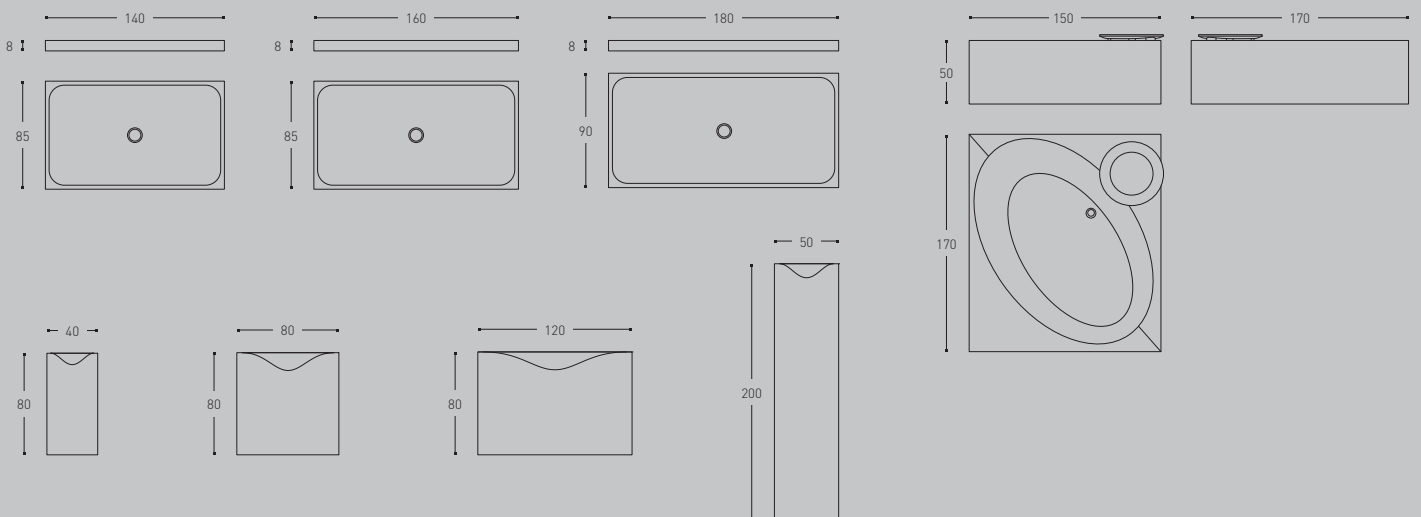

ICON by Xavier Claramunt + Miquel de Mas

La evolución de la tecnología ha permitido dar un paso más hacia la máxima funcionalidad y confort en la sala de baño. ICON ofrece mobiliario en diferentes materiales como el mármol (acabados blanco y negro) y el Bathstone; diversas soluciones bajo lavabo, y espejo con múltiples funciones incorporadas: reloj, enchufe, ativaho, iluminación ambiental, radio y conexión mp3. El baño se trasforma en un espacio único donde el usuario puede relajarse, activarse y crear el entorno más propicio a su estado de ánimo.

Technological improvement has enabled us to go one step further to functionality and comfort in the bathroom. ICON offers furniture in different materials such as marble (finishing black and white) and Bathstone. The space below the basin provides different solutions. Mirrors add multiple solutions: watch, plug point, steam free mirror system, environmental light, radio and mp3. The bathroom becomes a unique space to relax, to wake up in the morning and to create a bath environment that best suits your mood.

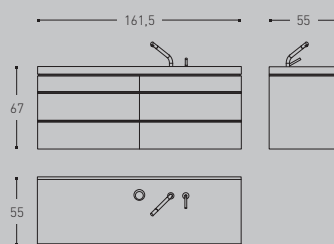
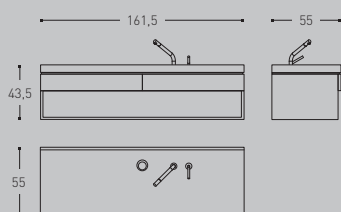
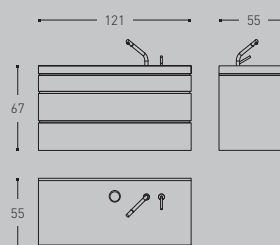
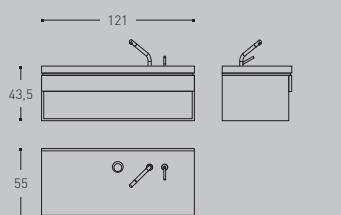



Xavier Claramunt: Igualada, Barcelona - España, 1965. Arquitecto por la Escuela Técnica Superior de Arquitectura de Barcelona. Maestro Artesano por la Generalitat de Cataluña. Premio ADI FAD de diseño industrial 1999 Trofeo LAUS 1997. **Miquel de Mas:** Barcelona - España, 1975. Interiorista por la Escuela Municipal de Bellas Artes de Rubí (La Llotja). Premio ADI FAD de diseño industrial 1999. Trofeo LAUS 1997.



Xavier Claramunt: Igualada, Barcelona - Spain, 1965. Architect from the Higher Technical College of Architecture of Barcelona. Master Craftsman of the Catalanian Generalitat. ADI FAD 1999 industrial design prize. LAUS 1997 trophy. **Miquel de Mas:** Barcelona - Spain, 1975. Interior designer from the Municipal College of Art of Rubí (La Llotja). ADI FAD 1999 industrial design prize. LAUS 1997 trophy.

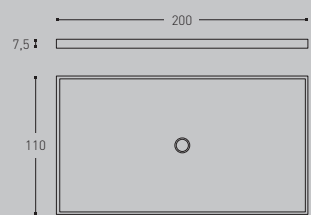
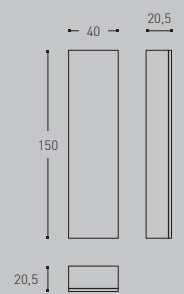
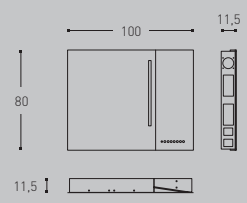
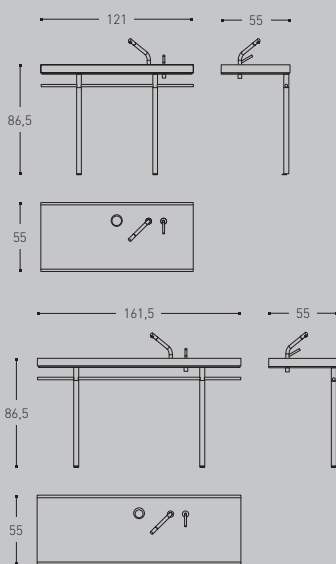
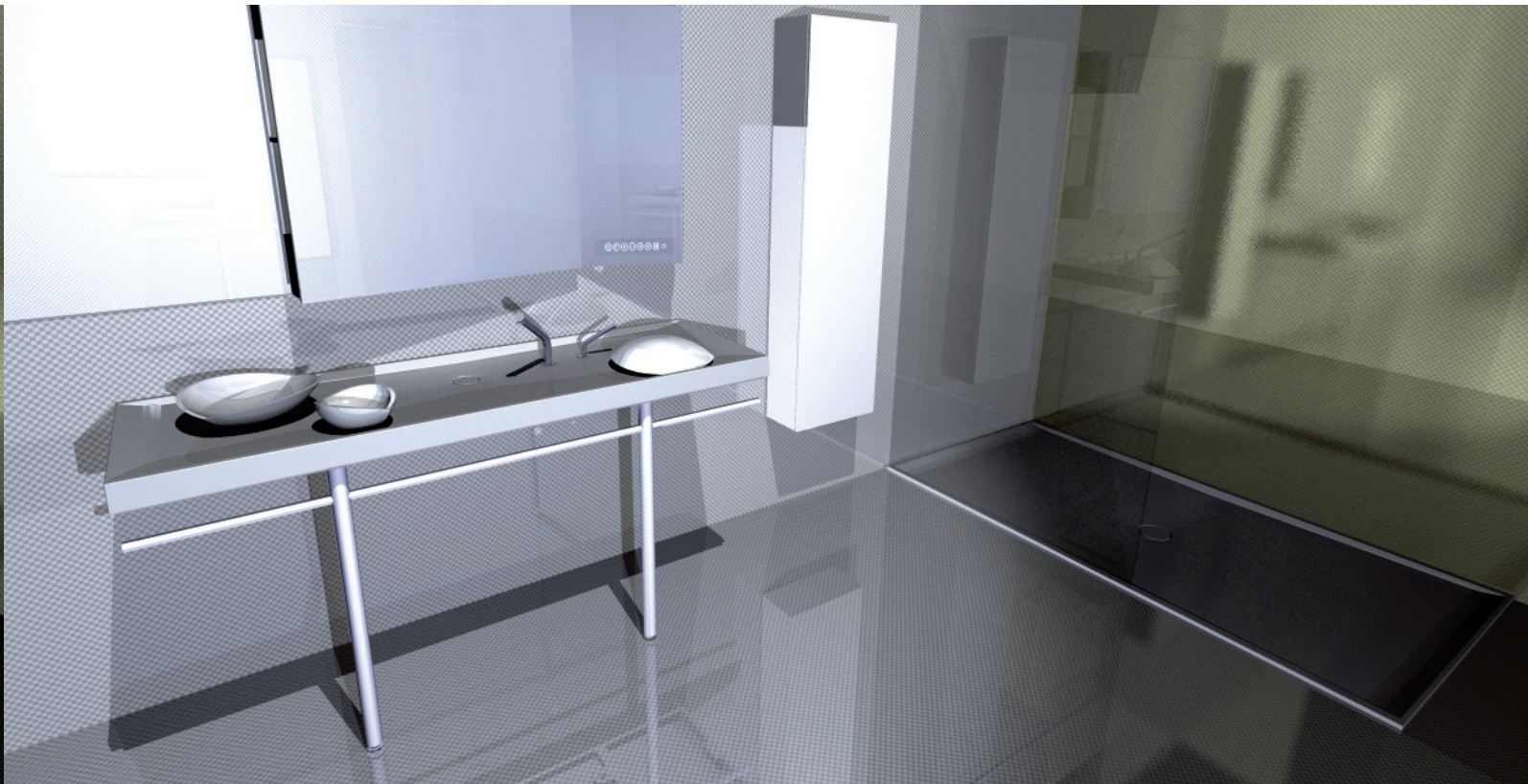

ART DIRECTION
Rebeca Arnalded
[COSMIC STUDIO]

GRAPHIC DESIGN
Artentraç

Ref. 3140051 / 70425

COSMIC

INDUSTRIAS COSMIC, S.A.U.
C/CERDANYA, 2
POLÍGONO IND. LA BORDA APTDO. CORREOS P.O.BOX 184
08140 CALDES DE MONTBUI BARCELONA
SPAIN TEL 902 155 500 FAX 902 155 505
INTERNATIONAL PHONE +34 938 654 277 FAX +34 938 654 264
FRANCE TEL 0800 915 047 FAX 0800 915 048
ITALY TEL 800 781 400 FAX 800 791 400
HOLLAND TEL 0800 022 0654 FAX 0800 022 0282
GERMANY TEL 0800 181 7824 FAX 0800 180 1548
BELGIUM TEL 0800 111 90 FAX 0800 113 44

info@icosmic.com
www.icosmic.com

